



AGROFER BREVETTI

*Costruzione macchine agricole
Tecnologie innovative
in viticoltura e frutticoltura*

LISTINO PREZZI

PARTI DI RICAMBIO

SPANDILETAME

Spandiletame localizzato su fila di vigneti e frutteti

Modello:

INDICE

ARGOMENTO	PAG.
<i>SP ANDILETAME F.V.S.</i>	3
CARTER ROTATIVA Modello F.V.S.	4
COMPONENTI VARI SPANDILETAME	5
ROTATIVA SPANDILETAME – CARPENTERIE	7
ROTATIVA SPANDILETAME – SCHEMA DI TRASMISSIONE	9
RIDUTTORE IDRAULICO – FERMO DI FINE CORSA “SPONDA”	11
SPONDA CON AVANZAMENTO SULLA CATENA E PARTI IDRAULICHE	13
ESPLOSO RIDUTTORE IDRAULICO 5535	14
DISPOSITIVO DI COMANDO IDRAULICO	16
<i>ACCESSORI A RICHIESTA</i>	18
TIMONE CON SPOSTAMENTO IDRAULICO	19
SISTEMA FRENANTE	19
<i>SPANDILETAME FVS TANDEM</i>	20
<i>SPANDILETAME A RULLI VERTICALI</i>	21
ESPLOSO TELAIO SV/2 1200/1250 (SCATOLE 2200) COD. ET 0003	24
ESPLOSO SCATOLE SV/2 1200/1250 MECCANICA (SCATOLE 2200) COD. ES 0004	26
ESPLOSO TELAIO SV/4 1800/2000 (SCATOLE 2200) COD. ET 0001	28
ESPLOSO SCATOLE SV/4 1600 MECCANICA (SCATOLE 2200) COD. ES 0009	30

Sconto:

ELENCO PARTI DI RICAMBIO SPANDILETAME



SPANDILETAME FVS



AGROFER BREVETTI

*Costruzione macchine agricole
Tecnologie innovative
in viticoltura e frutticoltura*

CARTER ROTATIVA **Modello F.V.S.**

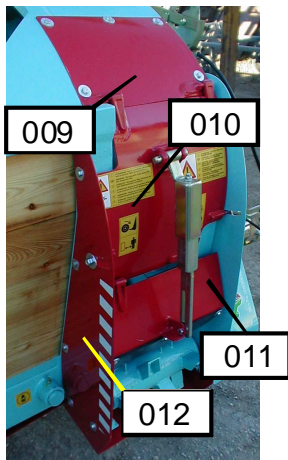

ITEM	Descrizione	Codice	
------	-------------	--------	--

009	Carter	SPR009	
010	Carter	SPR010	
011	Carter	SPR011	
012	Carter 1300	SPR012	
012	Carter Vigneron	SPR012	



ITEM	Descrizione	Codice	
------	-------------	--------	--

014	Gomma	SPR014	
015	Spuntone a molla	SPR015	

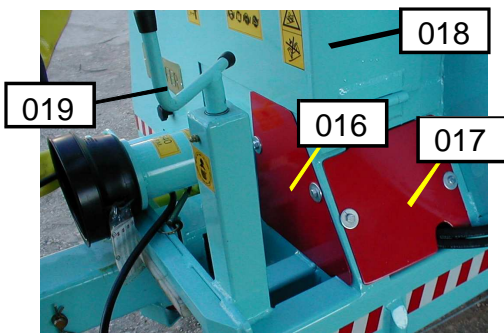

ITEM	Descrizione	Codice	
------	-------------	--------	--

016	Carter	SPR016	
017	Carter	SPR017	
018	Carter	SPR018	
019	Leva manuale	SPR019	

COMPONENTI VARI SPANDILETAME



ITEM	Descrizione	Codice	
033	Perno	SPR033	

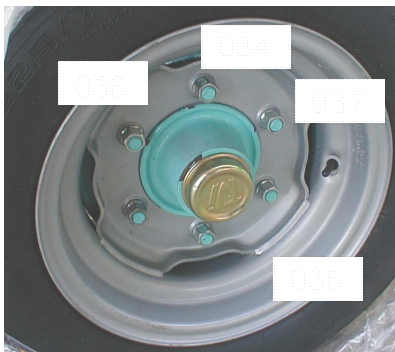

ITEM	Descrizione	Codice	
034	Mozzo 6 fori senza freno		
034	Mozzo 6 fori C.F.	SPR034	
035	Coperchio	SPR035	
036	Assale senza freno	SPR036	
036	Assale con freno	SPR036	
037	Pneumatico 10 75/15	SPR037	



ITEM	Descrizione	Codice	
038	Cuffia Carter in plastica	SPR038	

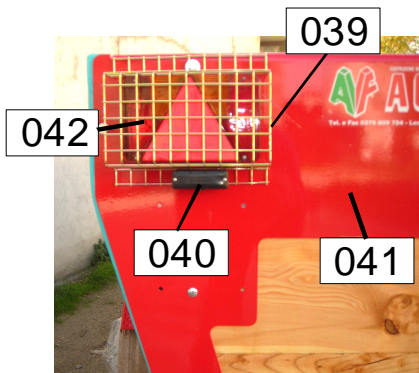

ITEM	Descrizione	Codice	
039	Rete protezione fanali	SPR039	
040	Luce Targa	SPR040	
041	Sponda posteriore	SPR041	
042	Fanale direzionale	SPR042	



ITEM	Descrizione	Codice	
------	-------------	--------	--

045	Gemma anteriore	SPR045	
-----	-----------------	--------	--

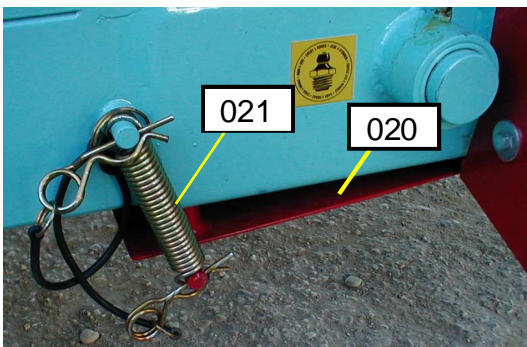

ITEM	Descrizione	Codice	
------	-------------	--------	--

020	Carter	SPR020	
021	Molla	SPR021	



ITEM	Descrizione	Codice	
------	-------------	--------	--

022	Timone sfilabile con piastra	SPR022	
023	Occhione di traino con piastra	SPR023	

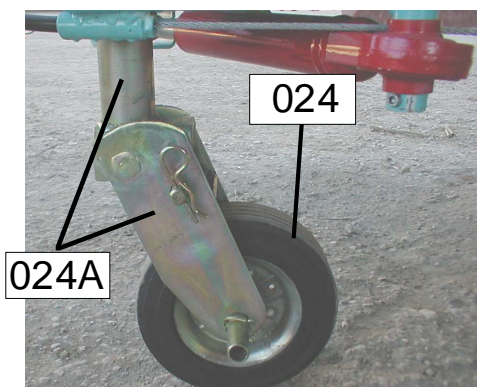

ITEM	Descrizione	Codice	
------	-------------	--------	--

024	Solo ruota di stazionamento	SPR024	
024 A	Solo tubo porta ruota (senza ruota)	SPR024A	

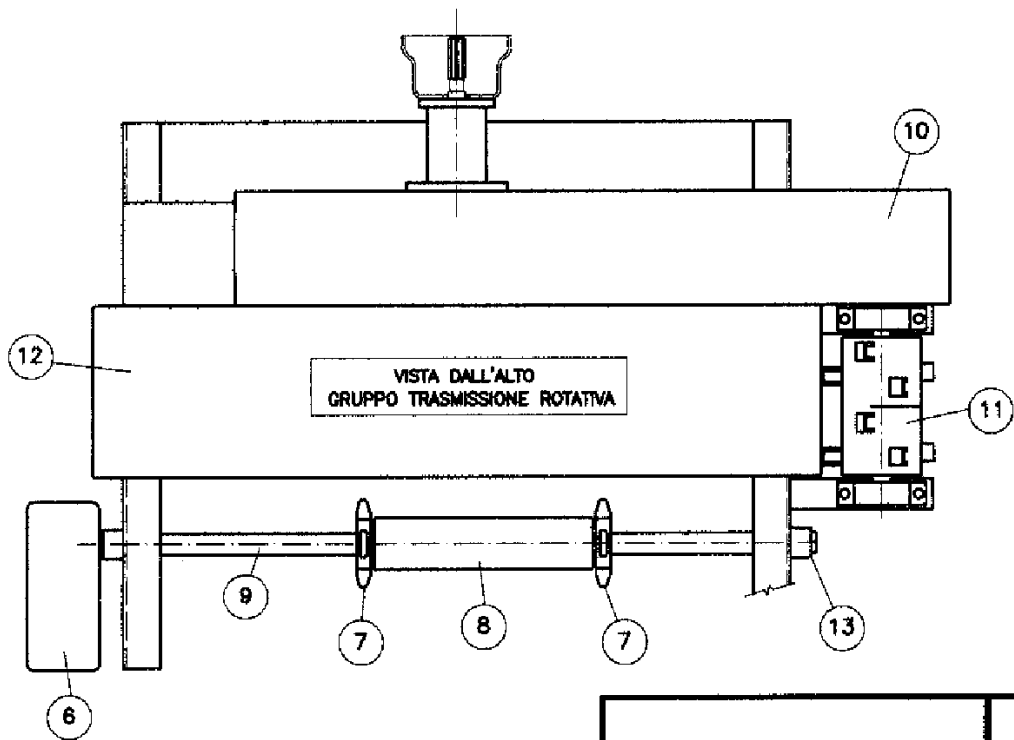
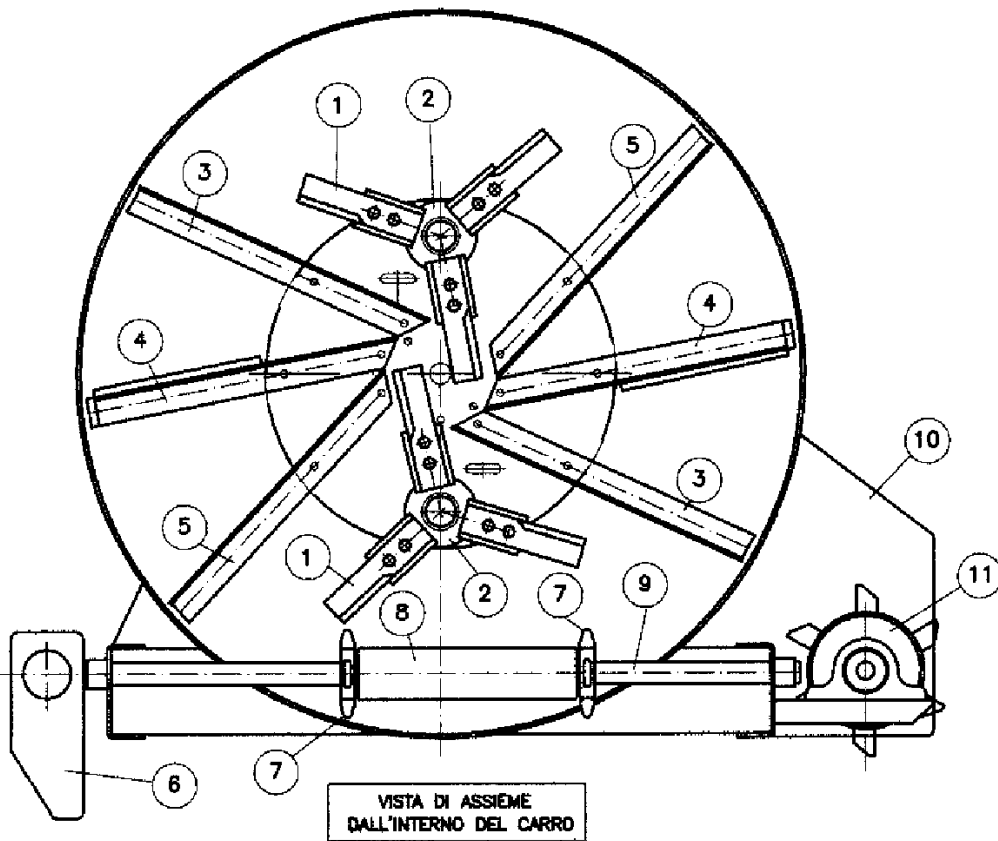

ROTATIVA SPANDILETAME		CARPENTERIE
DATA	DISEGNATO	REVISIONE

ROTATIVA SPANDILETAME – CARPENTERIE

LEGENDA

POS.	DESCRIZIONE	CODICE	
1	LAMA SMINUZZATRICE TEMPERATA	-	
2	SUPPORTO LAMA	-	
3	CONVOGLIATORE RADIALE	-	
4	CONVOGLIATORE RASCHIATORE	-	
5	CONVOGLIATORE RADIALE	-	
6	RINVIO MOTORE IDRAULICO	-	
7	PIGNONE PER CATENARIA	-	
8	SUPPORTO PIGNONE CATENARIA	-	
9	ALBERO DI TRASMISSIONE CON FORO CHIAVETTA	-	
10	CARTER TRASMISSIONE E PROTEZIONE	-	
11	RULLO DI SPANDIMENTO	-	
12	CARTER ROTATIVA	-	
13	BOCCOLA CON BRONZINA	-	

**AGROFER** BREVETTI

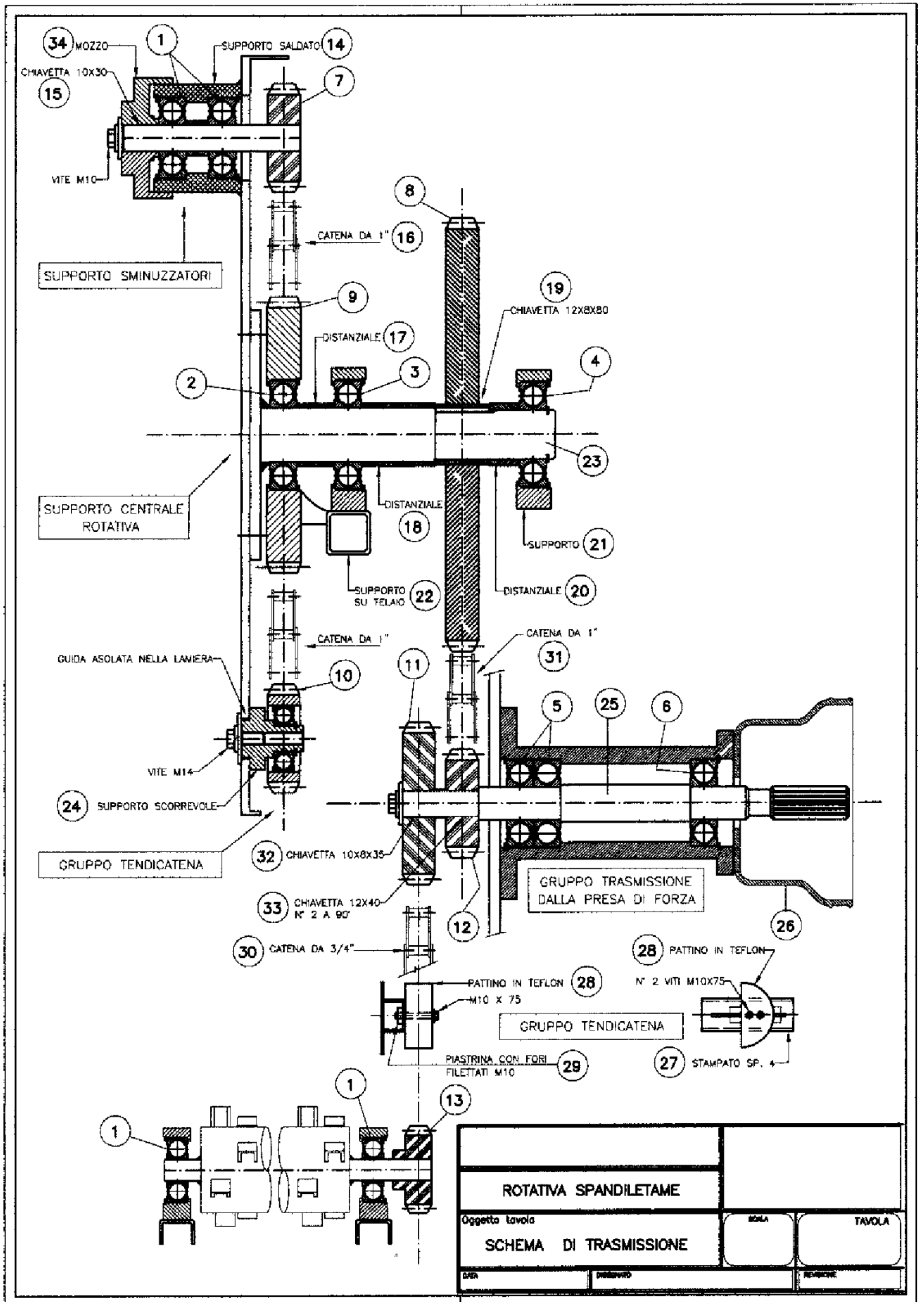

ROTATIVA SPANDILETAME		
Oggetto Tavola		BOLA
SCHEMA DI TRASMISSIONE		TAVOLA
DATA	PROVVED.	REVISIONE

ROTATIVA SPANDILETAME – SCHEMA DI TRASMISSIONE

LEGENDA

POS.	DESCRIZIONE	CODICE	
	CUSCINETTI		
1	CUSCINETTO 36 / 62 / 16 2RS	6206	
2	CUSCINETTO 55 / 100 / 21 2RS	3211	
3	CUSCINETTO 55 / 120 / 29 2RS	6311	
4	CUSCINETTO 55 / 120 / 29 2RS	6311	
5	CUSCINETTO 45 / 85 / 19 2RS	6209	
6	CUSCINETTO 40 / 80 / 18 2RS	6208	
	PIGNONI		
7	PIGNONE AZ 12 – 1”	400 048 5	
8	PIGNONE AZ 62 – 1”	400 057 3	
9	PIGNONE AZ 30 – 1”	400 048 8	
10	PIGNONE AZ 12 – 1”	TENDICZ121”	
11	PIGNONE AZ 15 – ¾”	400 057 6	
12	PIGNONE AZ 12 – 1”	400 057 4	
13	PIGNONE AZ 12 – ¾”	400 057 5	
	COMPONENTI		
14	SUPPORTO	400 048 9	
15	CHIAVETTA 10 X 30	CH 10/8/30	
16	CATENA DA 1”	-	
17	DISTANZIALE	400 049 0	
18	DISTANZIALE	400 053 4	
19	CHIAVETTA 12 X 8 X 80	CH 12/8/80	
20	DISTANZIALE	400 0533	
21	SUPPORTO	400 055 4	
22	SUPPORTO	-	
23	ALBERO	400 048 4	
24	SUPPORTO SCORREVOLE	400 049 1	
25	ALBERO	400 055 7	
26	CUFFIA	-	
27	C STAMPATO SP. 4	-	
28	PATTINO IN TEFLON	400 006 3	
29	PIASTRA CON FORI M10	-	
30	CATENA DA ¾”	-	
31	CATENA DA 1”	-	
32	CHIAVETTA 10 X 8 X 35	CH 10/8/35	
33	N. 2 CHIAVETTE DA 12 X 40	CH 12/40	
34	MOZZO	400 048 7	



AGROFER BREVETTI

RIDUTTORE IDRAULICO – FERMO DI FINE CORSA “SPONDA”

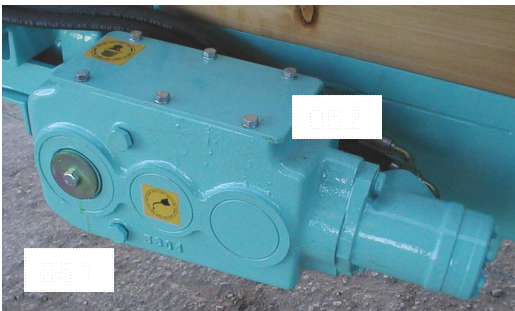

ITEM	Descrizione	Codice	
------	-------------	--------	--

051	Riduttore	SPR051	
052	Motore idraulico	SPR052	

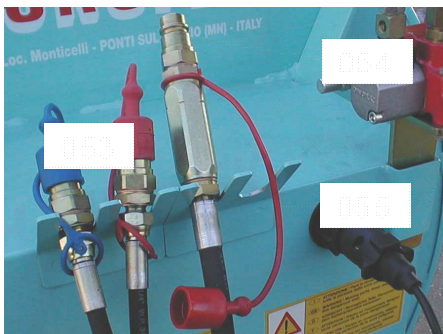

ITEM	Descrizione	Codice	
------	-------------	--------	--

053	Valvola	SPR053	
054	Innesto rapido	SPR054	
055	Cuffia	SPR055	



ITEM	Descrizione	Codice	
------	-------------	--------	--

046	Spina elettrica	SPR046	
047	Leva freno di stazionamento	SPR047	
048	Guaina per freno	SPR048	
049	Innesti rapidi	SPR049	

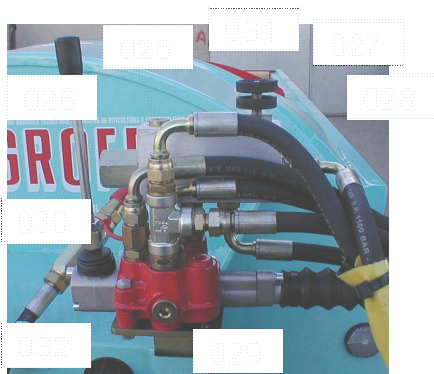

ITEM	Descrizione	Codice	
------	-------------	--------	--

025	Tubo idraulico	SPR025	
026	Tubo idraulico	SPR026	
027	Tubo idraulico	SPR027	
028	Tubo idraulico	SPR028	
029	Tubo idraulico	SPR029	
030	Tubo idraulico	SPR030	
031	Valvola di regolazione	SPR031	
032	Comando idraulico	SPR032	

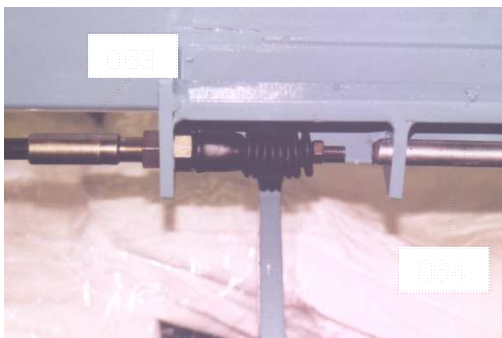

ITEM	Descrizione	Codice
------	-------------	--------

063	Cavo 4000	SPR063
064	Barra fine corsa O12	SPR064

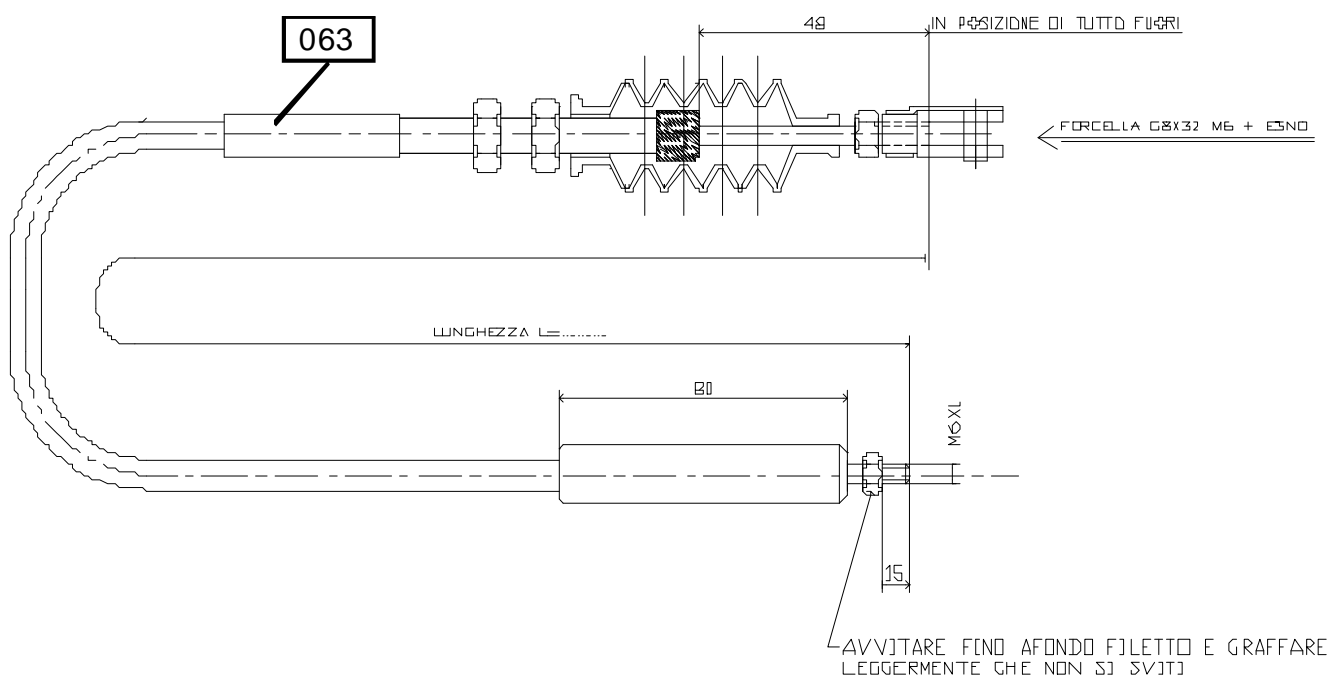

ITEM	Descrizione	Codice
------	-------------	--------

058	Fermo fine corsa	SPR058
059	Attacco fine corsa	SPR059

SPONDA CON AVANZAMENTO SULLA CATENA E PARTI IDRAULICHE

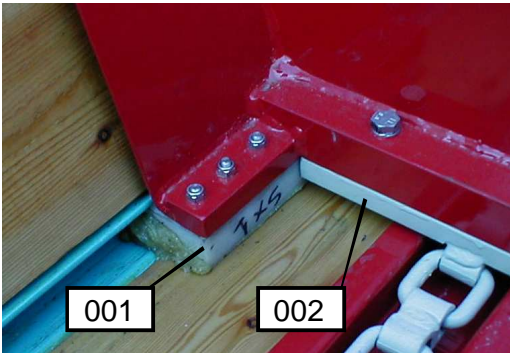

ITEM	Descrizione	Codice	
KIT N. 2 PEZZI			
001	Pattino in plastica	SPR001	
002	Ancoraggio sponda	SPR002	
		F.V.S VIGNERON	
		F.V.S.	
		A.F.O.	
		V.B.	
		N.S.	

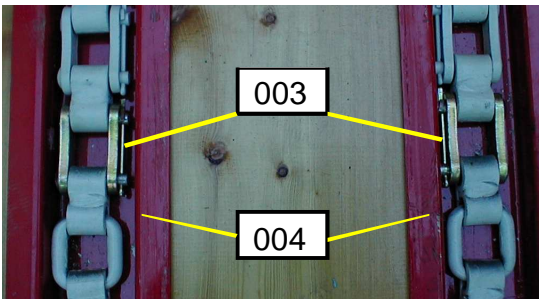

ITEM	Descrizione	Codice	
003	Maglia falsa	SPR003	
004	Guida catena Mod.: N°2	SPR004	

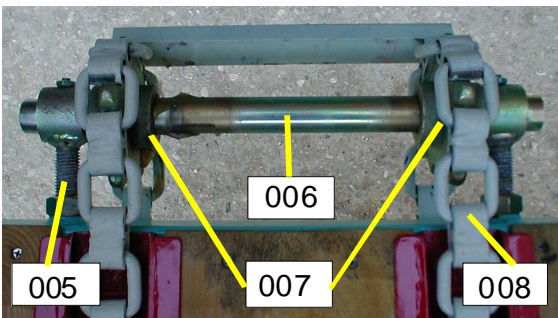

ITEM	Descrizione	Codice	Prezzo €.
005	Tendicatena	SPR005	
006	Perno Portapignoni	SPR006	
007	Pignone Z5	SPR007	
008	Catena per avanzamento	SPR008	



ITEM	Descrizione	Codice	
013	Sponda con avanzamento sulla catena	SPR013	
	FVS		
	FVS VIGNERON		
	VB		
	AFO		

ESPLOSO RIDUTTORE IDRAULICO

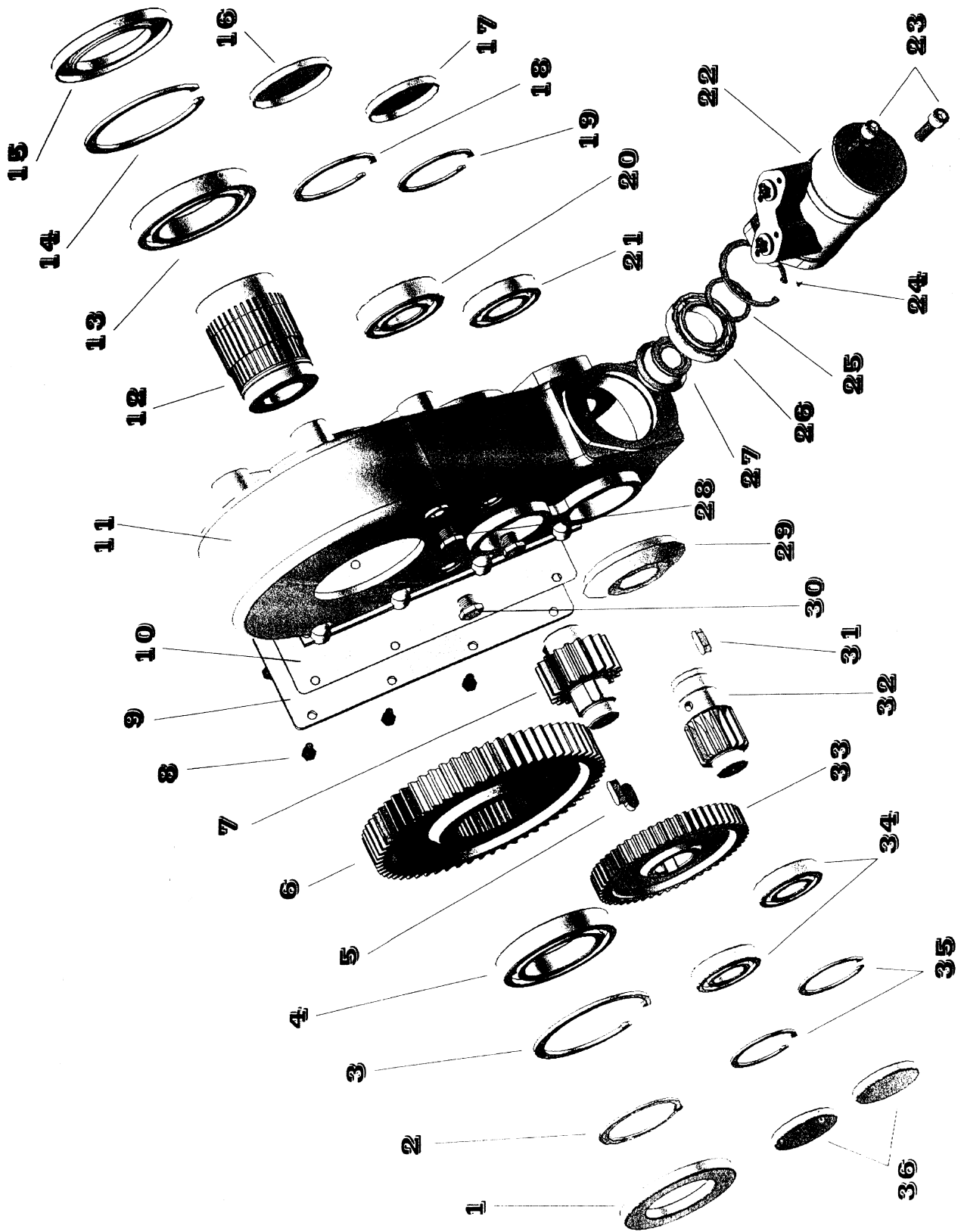

ESPLOSO RIDUTTORE IDRAULICO 5535				
DESCRIZIONE	N.	Q.TA'	CODICE	
Anello di tenuta 78/125/12	1	1	78/125/12	
Anello seeger E 80	2	1	E 80	
Anello seeger I 125	3	1	I 125	
Cuscinetto 6016	4	1	6016	
Chiavetta 12 x 8 x 25	5	2	CH 12/8/25	
Corona	6	1	400 021 9	
Pignone	7	1	400 022 0	
Vite TE M8 x 20	8	8	TE 6 X 20	
Coperchio	9	1	400 021 7	
Guarnizione coperchio	10	1	400 022 1	
Carcassa Riduttore	11	1	400 021 3	
Bussola	12	1	400 022 5	
Cuscinetto 6017	131	1	6017	
Anello seeger I 130	141	1	I 130	
Anello di tenuta 85/130/12	15	1	85/130/12	
Cappellotto O 80 x 10	16	1	90X10	
Cappellotto O 80 x 10	17	1	80X10	
Anello seeger I 90	18	1	I 90	
Anello seeger I 80	19	1	I 80	
Cuscinetto 6308	20	1	6308	
Cuscinetto 6208	21	1	6208	
Motore oleodinamico 250 cc	22	1	EPM250C2A	
Vite TCE M12x35	23	2	TCE 12 X 35	
Anello seeger I 75	24	1	I 75	
Anello seeger E 45	25	1	E 45	
Cuscinetto 6009	26	1	6009	
Pignone	27	1	400 021 8	
Tappo x scatola	28	1	400 001 6	
Corona	29	1	400 022 7	
Spia olio	30	2	SPIA OLIO 3/8"	
Chiavetta 12 x 8 x 20	31	1	CH 12/8/20	
Pignone	32	1	400 022 6	
Corona	33	1	400 021 6	
Cuscinetto 6207	34	2	6207	
Anello seeger I 72	35	2	I 72	
Cappellotto O 72 x 10	36	2	72X10	

DISPOSITIVO DI COMANDO IDRAULICO

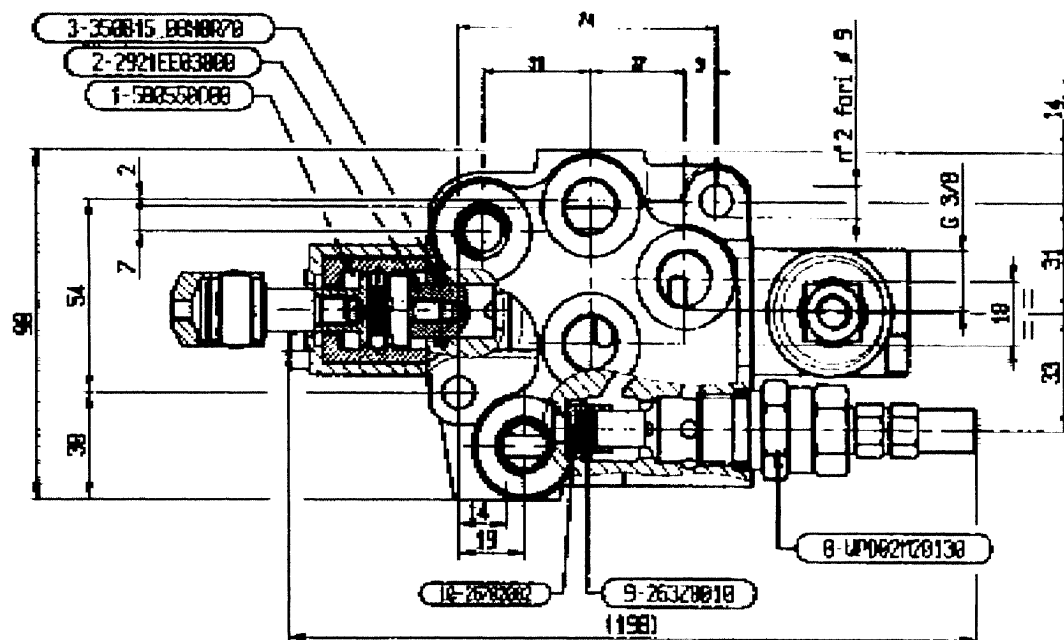
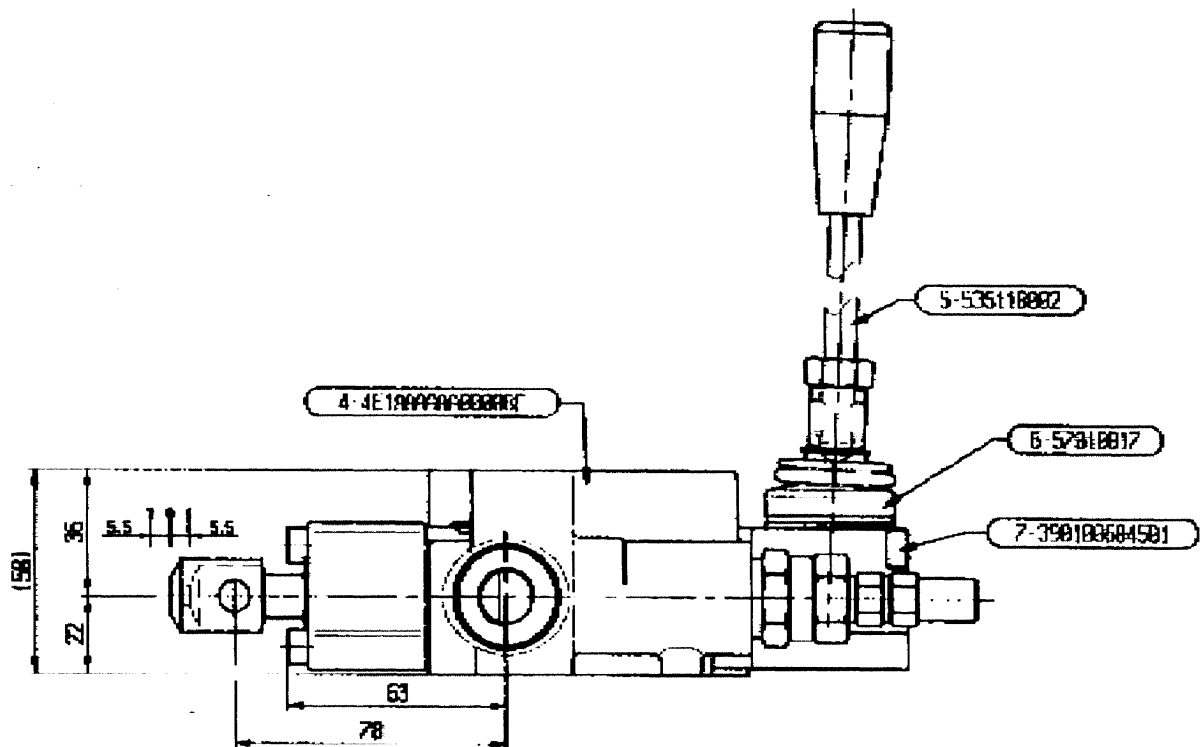

DISPOSITIVO DI COMANDO IDRAULICO

CODICE		
1 – 580550D00 BLOCCO COMPLETO DI SFERE		
2 – 2921EE0300B ATTACCO		
3 – 350815_00N8A7B SPOLLA CILINDRICA		
4 – 4E1AAAAAA000B0E MONOBLOCCO ML1 D3		
5 – 53511B002		
6 – 57010B17	BLOCCO COMPLETO	
7 – 390100604501		
8 – VPD02N20138 VALVOLA DI PRESSIONE		
9 – POSIZIONATORE PER CAVO		
10 – FERMA SPONDA		



AGROFER BREVETTI

ACCESSORI A RICHIESTA

TIMONE CON SPOSTAMENTO IDRAULICO

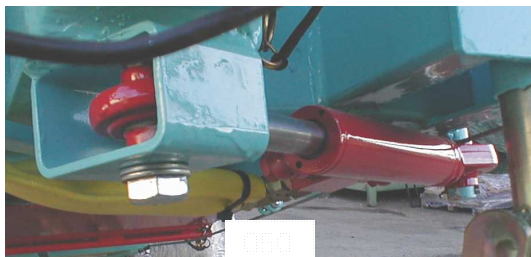

ITEM	Descrizione	Codice	
050	Martinetto idraulico di spostamento	SPR050	

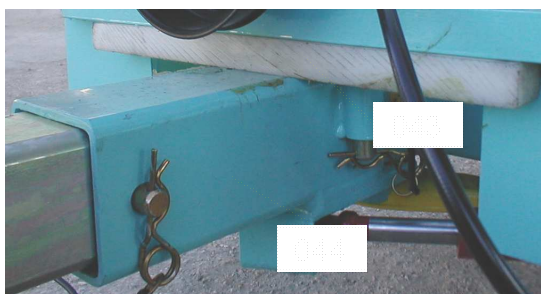

ITEM	Descrizione	Codice	
043	Pattino in teflon	SPR043	
044	Timone per applicazione pistone	SPR044	

SISTEMA FRENANTE

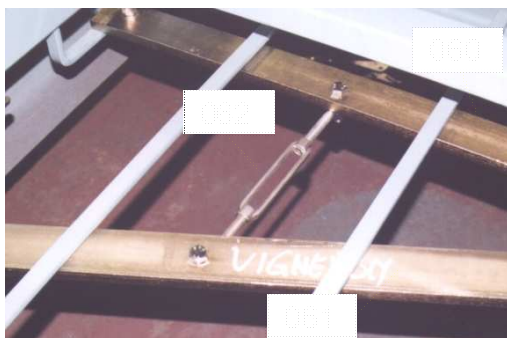

ITEM	Descrizione	Codice	
060	Leve freni 1	SPR060	
061	Leve freni 2	SPR061	
062	Tirante	SPR062	



ITEM	Descrizione	Codice	
056	Leva freno	SPR056	
057	Rinvio freno	SPR057	

ELENCO PARTI DI RICAMBIO SPANDILETAME



SPANDILETAME FVS TANDEM



AGROFER BREVETTI

*Costruzione macchine agricole
Tecnologie innovative
in viticoltura e frutticoltura*

ELENCO PARTI DI RICAMBIO SPANDILETAME



SPANDILETAME A RULLI VERTICALI



AGROFER BREVETTI

*Costruzione macchine agricole
Tecnologie innovative
in viticoltura e frutticoltura*

SPANDILETAME A RULLI VERTICALI

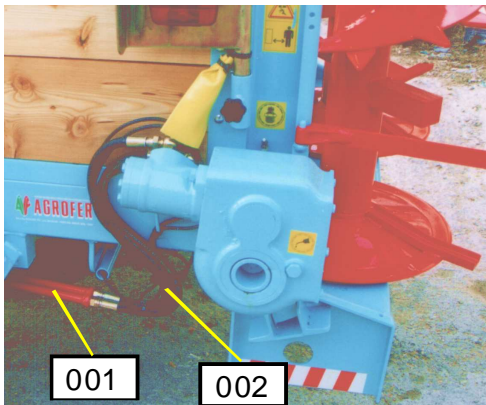

ITEM	Descrizione	Codice	
------	-------------	--------	--

001	N. 1 Tubo idraulico in ferro	SPR001	
002	N° 1 Tubo idraulico	SPR002	

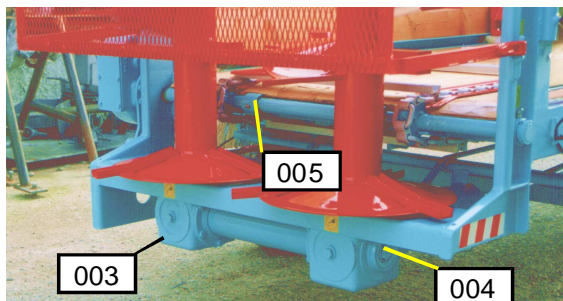

ITEM	Descrizione	Codice	
------	-------------	--------	--

003	Scatola ingranaggi	SPR003	
004	Albero trasmissione esagonale	SPR004	
005	n. 2 Boccole e bronzine	SPR005	

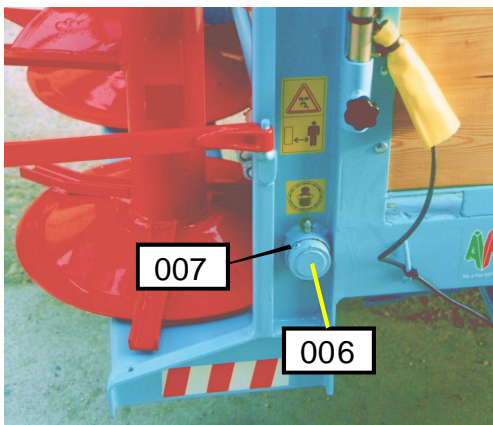

ITEM	Descrizione	Codice	
------	-------------	--------	--

006	Albero trasmissione	SPR006	
007	Fermo albero	SPR007	

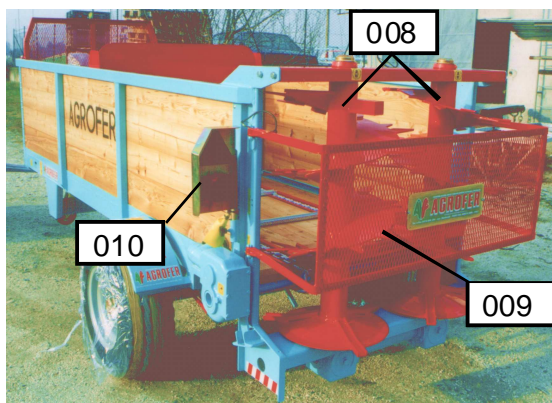

ITEM	Descrizione	Codice	
------	-------------	--------	--

008	N° 1 Rullo verticale a coclea	SPR008	
009	Carter di protezione	SPR009	
010	Kit fanali	SPR010	



ITEM	Descrizione	Codice	
------	-------------	--------	--

011	Rete di protezione anteriore	SPR011	
-----	------------------------------	--------	--

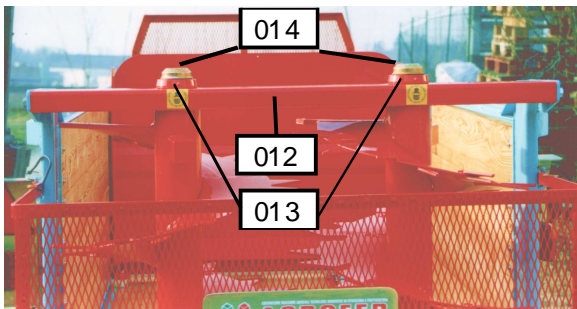

ITEM	Descrizione	Codice	
------	-------------	--------	--

012	Supporto rulli	SPR012	
013	N.1 cuscinetto per rulli	SPR013	
014	N.1 protezione cuscinetti	SPR014	

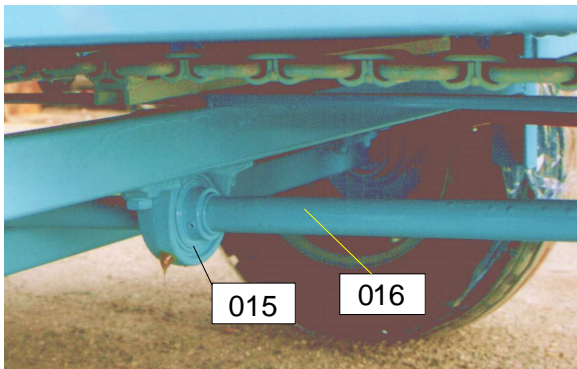

ITEM	Descrizione	Codice	
------	-------------	--------	--

015	Supporto cuscinetto	SPR015	
016	Albero di rotazione	SPR016	

Dis. Numero:

ET 0003

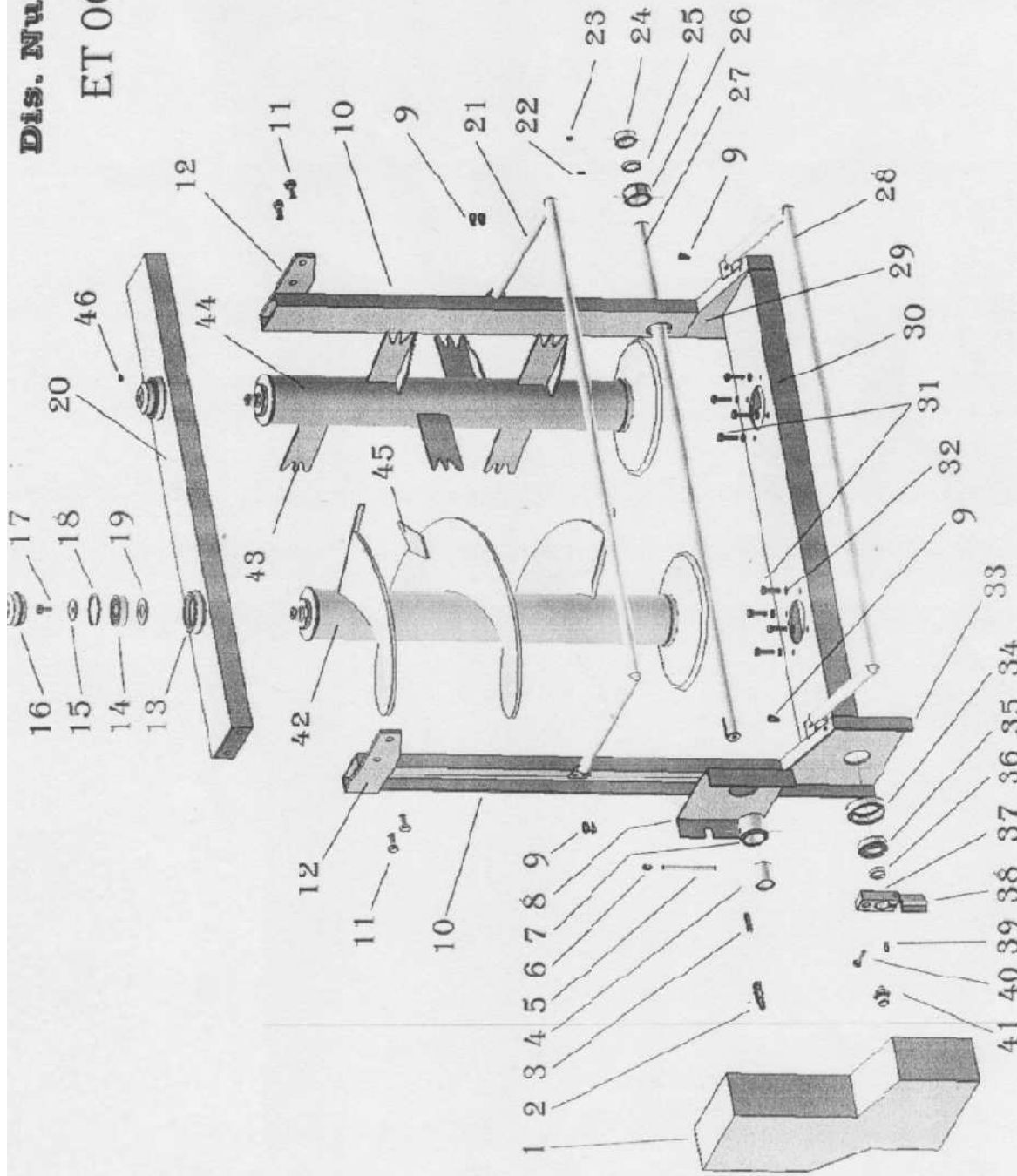

(ASSIEME TELAIO SV/2 1200 - 1250 MECCANICO PER SCATOLE VERSIONE 2004)

ESPLOSO TELAIO SV/2 1200/1250 (SCATOLE 2200) COD. ET 0003

Numero	Descrizione	Q.tà	Codice
1	Carter cricca con fascia	1	400 025 0
2	Gancio di chiusura carter	1	GANCIO CHIUSU
3	Chiavetta 10x8x50	1	CH 10/8/50
4	Bronzina Ø35 lunga	1	400 028 7
5	Tube x ingrassaggio Ø 10	1	400 010 9
6	Ingrassatore M8 a 45°	1	INGR. 45G 8x1
7	Supporto in ferro x albero cricca Ø 35 (lungo)	1	400 026 5
8	Fianco porta cricca	1	400 25 2
9	Vite TCE M 10x16 UNI 5931-67	6	TCE 10 x 16
10	Spalla dx e sx	1 + 1	400 025 1
11	Vite TE M14x25 UNI 5739-65	4	TE 14 x 25
12	Piatto x traversa	2	400 025 7
13	Supporto traversa	2	400 005 7
14	Cuscinetto 6306 (30x72x19)	2	6306
15	Rondella Ø 48	2	400 003 1
16	Cappello di chiusura Ø 72	2	400 011 5
17	Vite TE M12x20 (UNI 5739-65)	2	TE 12 x 20
18	Anello seeger I 72 (UNI 7437-75)	2	I 72
19	Rondella x traversa	2	400 010 8
20	Traversa superiore 1200	1	400 025 5
20	Traversa superiore 1250	1	400 025 4
21	Riparo superiore	1	400 003 7
22	Ingrassatore 10MB a 45°	1	INGR.45G 10x1
23	Grano M 10 x 10 (UNI 5929-67)	1	GRPIANO 10x10
24	Fermo albero cricca Ø 35	1	400 026 6
25	Bronzina Ø 35 corta	1	400 028 5
26	Supporto in ferro x albero cricca Ø 35 (corto)	1	400 026 4
27	Albero cricca Ø 35	1	400 030 1
28	Riparo inferiore	1	400 003 6
29	Fianco sx	1	400 026 2
30	Banchina 1200	1	400 025 3
30	Banchina 1250	1	400 024 9
31	Vite TE M12x35 (UNI 5739-65)	8	TE 12 x 35
32	Rondella dentellata Ø 12	8	ROND. DENT.12
33	Fianco dx	1	400 026 1
34	Supporto x eccentrico 1250	1	400 026 3
35	Cuscinetto 6207 2RS (35x72x17)	1	6207 2RS
36	Distanziale x eccentrico	1	400 028 3
37	Piatto x eccentrico	1	400 027 8
38	Cerniera x carter	1	CERNIERA 6
39	Chiavetta x carter	1	CH 10/8/25
40	Vite TE M10x50 (UNI 5739-65)	1	TE 10 x 50
41	Perno x eccentrico	1	400 001 1
42	Rullo spirale dx e sx ALT. 977	1+1	400 031 1
43	Paletta dx e sx	da def.	400 030 2
44	Rullo pale dx e sx	1+1	400 025 9
45	Rombo x spirale	da def.	400 003 3
46	Ingrassatore Ø 8 dritto gambo liscio	2	INGR. LISCIO 8

Dis. Numero:
ES 0004

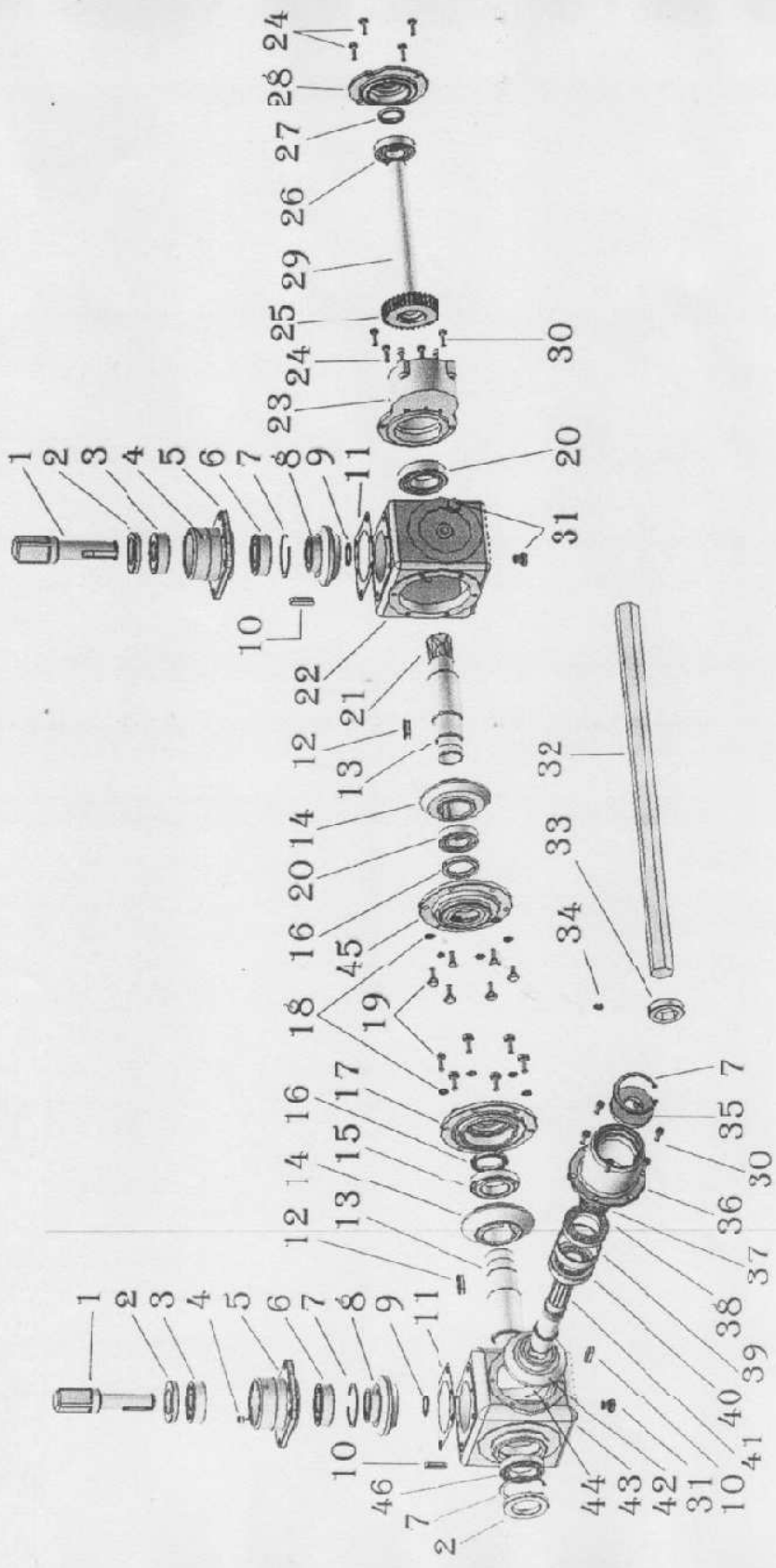

(ESPLOSO SCATOLE SV/2 1200-1250 MECCANICA VERSIONE 2004)

ESPLOSO SCATOLE SV/2 1200/1250 MECCANICA (SCATOLE 2200) COD. ES 0004

Numero	Descrizione	Q.tà	Codice	
1	Albero quadro 40 x 40	2	400 018 1	
2	Anello di tenuta 50/80/10	3	50/80/10	
3	Cuscinetto 6307 2RS (35x80x21)	2	6307RS	
4	Vite TCE M8 x 20 UNI 5931-67	4	TCE 8 x 20	
5	Flangia con mozzo x albero quadro	2	400 013 0	
6	Cuscinetto 6307 (35x80x21)	2	6307	
7	Anello seeger I 80 UNI 7437-75	4	I 80	
8	Pignone Z17 M. 6 Ø 35 rinvio	2	400 017 1	
9	Anello seeger E 35 UNI 7435-75	2	€ 35	
10	Chiavetta 12x8x45	3	CH 12/8/45	
11	Guarnizione in carta	2	400 011 4	
12	Chiavetta 14x9x40	2	CH 14/9/40	
13	Bussola esagonale	2	400 017 7	
14	Corona Z21 M.6	2	400 015 7	
15	Cuscinetto 30210 (50x90x21,75)	1	30210	
16	Anello di tenuta 50/65/8	2	50/65/8	
17	Flangia x scatola comando	1	400 018 7	
18	Rondella dentellata Ø 10 UNI 5931	12	ROND. DENT. 10	
19	Vite TE M10x25 UNI 5739-65	12	TE 10 x 25	
20	Cuscinetto 6210 (50x90x20)	2	6210	
21	Pignone Z11 M.3	1	400 028 1	
22	Carcassa rinvio x riduttore	1	400 015 3	
23	Carcassa riduttore 1250	1	400 027 0	
24	Vite TE M8x25 UNI 5739-65	8	TE 8 x 25	
25	Corona Z32 M.3	1	400 028 2	
26	Cuscinetto 6207 (35x72x17)	1	6207	
27	Anello di tenuta 35/47/7	1	35/47/7	
28	Flangia riduttore 1250	1	400 027 2	
29	Albero eccentrico	1	400 030 0	
30	Vite TCE M8 x 25 UNI 5931-67	8	TCE 8 x 25	
31	Tappo 3/8" x scatola	5	400 001 6	
32	Albero esagonale 1250	1	400 0102 1250	
33	Fermo albero esagonale	1	400 006 9	
34	Grano M10x14 (uni 5929-67)	1	GRPUNTA 10x14	
35	Anello di tenuta 35/80/10	1	35/80/10	
36	Mozzo comando	1	400 002 4	
37	Ghiera autobloccante Km. 40 x 1,5	1	GHIERA 40	
38	Cuscinetto 6208 (40x80x18)	1	6208	
39	Distanziale x albero comando	1	400 013 6	
40	Cuscinetto 32208 (40x80x24,75)	1	32208	
41	Albero comando	1	400 017 6	
42	Pignone Z17 M. 6 Ø 40 comando	1	400 017 0	
43	Scatola comando	1	400 014 9	
44	Anello seeger E 40 UNI 7435-75	1	E 40	
45	Flangia porta cuscinetto	1	400 014 6	
46	Cuscinetto 6010 (50x80x16)	1	6010	

25 Dis. Numero

ET 0001

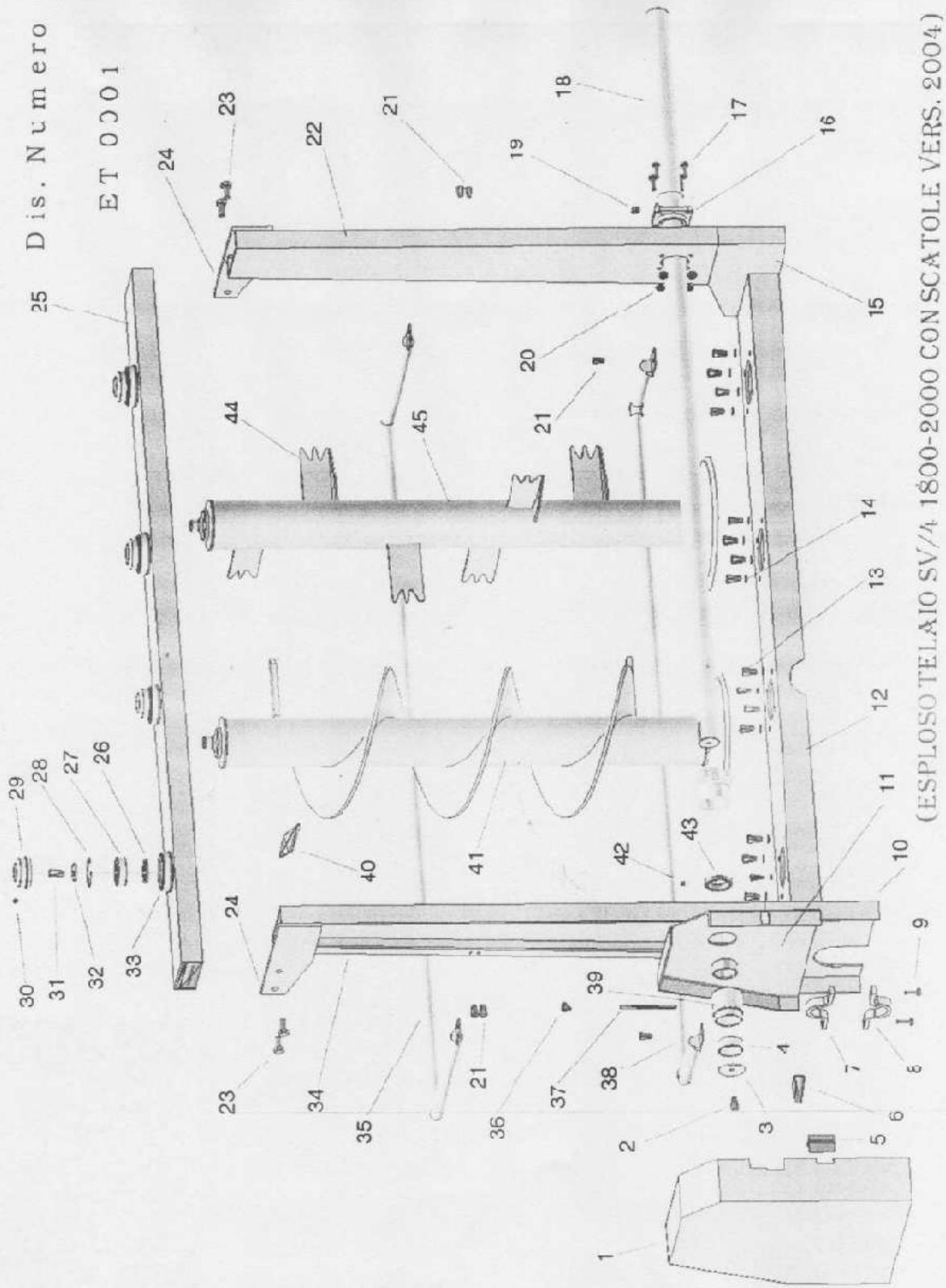

(ESPLOSO TELAIO SV/4 1800-2000 CON SCATOLE VERS. 2004)

ESPLOSO TELAIO SV/4 1800/2000 (SCATOLE 2200) COD. ET 0001

Numero	Descrizione	Q.tà	Codice
1	Carter	1	400 004 8
2	Vite TE M10x25 UNI 5739-65	1	TE 10 x 25
3	Rondella	1	400 008 8
4	Bronzina Ø 50	2	400 005 5
5	Cerniera x carter	1	CERNIERA 6
6	Gancio di chiusura carter	1	GANCIO CHIUSU
7	Cavallotto superiore filettato	1	400 008 4
8	Cavallotto inferiore	1	400 008 3
9	Vite TCE M 10x30 UNI 5931-67	2	TCE 10 x 30
10	Fianchetto destro riduttore	1	400 004 5
11	Fianco porta cricca	1	400 004 4
12	Banchina 1800	1	400 004 6
12	Banchina 2000	1	400 013 9
13	Vite TE M12x25 UNI 5739-65	16	TE 12 x 25
14	Rondella dentellata Ø 12 x 21	16	ROND. DENT. 12
15	Fianco sinistro	1	400 004 7
16	Supporto ghisa 4 fori Ø 50-45	1	400 008 0
17	Vite TE M10x30 UNI 5739-65	4	TE 10 x 30
18	Albero cricca Ø 50 1800	1	400 0101 1800
18	Albero cricca Ø 50 2000	1	400 0101 2000
19	Ingrassatore 10Mb a 45°	1	INGR.45G 10x1
20	Dado esagonale medio M10 UNI 5588-65	4	DADO M10
21	Vite TCE M10x16 UNI 5931-67	6	TCE 10 x 16
22	Spalla sinistra	1	400 004 3
23	Vite TE M14 x 25 UNI 5739-65	4	TE 14 x 25
24	Piastra supporto traversa	2	400 004 1
25	Traversa superiore 1800	1	400 004 0
25	Traversa superiore 2000	1	400 014 5
26	Rondella per traversa	4	400 010 8
27	Cuscinetto 30x72x19 6306	4	6306
28	Seeger per interni I 72 UNI 7437 - 75	4	I 72
29	Cappello di chiusura Ø 72	4	400 011 5
30	Ingrassatore Ø 8 diritto gambo liscio	4	INGR. LISCIO 8
31	Vite TE M12x20 UNI 5739-65	4	TE 12 x 20
32	Rondella Ø 48	4	400 003 1
33	Supporto traversa	4	400 005 7
34	Spalla destra	1	400 004 2
35	Riparo superiore	1	400 003 7
36	Ingrassatore M8 a 45°	1	INGR. 45G 8x1
37	Tubo per ingrassaggio Ø 10	1	400 010 9
38	Riparo inferiore	1	400 003 6
39	Supporto albero cricca Ø 50	1	400 005 4
40	Rombo	da def.	400 003 3
41	Assemblaggio rullo dx-sx spirale	2+2	400 011 7
42	Grano M10x10 UNI 5923 - 67 Piano	1	GR.PIANO 10x10
43	Fermo albero cricca Ø 50	1	400 005 3
44	Paletta 1800	da def.	400 010 6
44	Paletta 2000	da def.	400 014 0
45	Assemblaggio rullo dx-sx palette 1800	2+2	400 004 9
46	Supporto ghisa 2 fori Ø 50-45	da def.	400 008 1

(ESPLOSO SCATOLE VERSIONE 2004 PER SV/4 1600 MECCANICA)

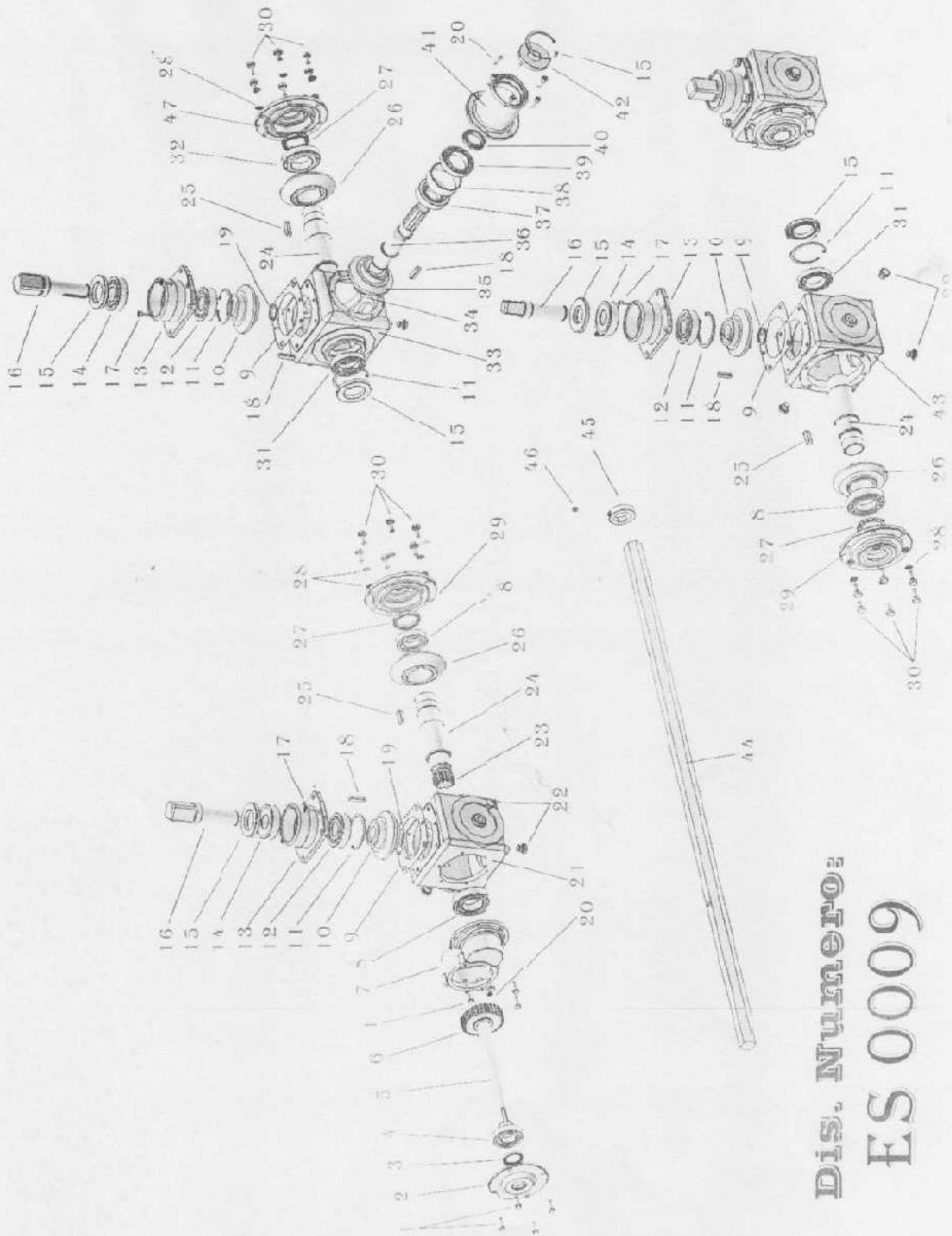

Dis. Numero:
ES 0009

ESPLOSO SCATOLE SV/4 1600 MECCANICA (SCATOLE 2200) COD. ES 0009

Numero	Descrizione	Q.tà	Codice
1	Vite TE M8x25 (uni 5739-65)	8	TE 8 x 25
2	Flangia RD	1	400 027 2
3	Anello di tenuta 35/47/7	1	35/47/7
4	Cuscinetto 6207 (35x72x17)	1	6207
5	Albero eccentrico	1	400 030 0
6	Corona Z32 M. 3	1	400 028 2
7	Carcassa RD	1	400 027 0
8	Cuscinetto 6210 (50x90x20)	4	6210
9	Guarnizione in carta	4	400 011 4
10	Pignone Z17 M. 6 Ø 35 rinvio	4	400 017 1
11	Anello seeger I 80 (UNI 7437-75)	8	I 80
12	Cuscinetto 6307 (35x80x21)	4	6307
13	Flangia con mozzo	4	400 013 0
14	Cuscinetto 6307 2RS (35x80x21)	4	6307 2RS
15	Anello di tenuta 50/80/10	7	50/80/10
16	Albero quadro 40 x 40	4	400 018 1
17	Vite TCE M8x20 (UNI 5931-67)	8	TCE 8 x 20
18	Chiavetta 12 x 8 x 45	5	CH 12/8/45
19	Anello seeger E 35 (UNI 7435-75)	4	E 35
20	Vite TCE M8x25 (UNI 5931-67)	8	TCE 8 x 25
21	Carcassa rinvio con attacco per riduttore	1	400 015 3
22	Tappo 3/8" x scatola	11	400 001 6
23	Pignone Z11 M. 3	1	400 028 1
24	Bussola esagonale	4	400 017 7
25	Chiavetta 14 x 9 x 40	4	CH 14/9/40
26	Corona Z21 M. 6	4	400 015 7
27	Anello di tenuta 50/65/8	4	50/65/8
28	Rondella dentellata Ø 10 (UNI 5931)	24	ROND. DENT. 10
29	Flangia porta cuscinetto	3	400 014 6
30	Vite TE M10x25 (UNI 5739-65)	24	TE 10 x 25
31	Cuscinetto 6010 (50x80x16)	3	6010
32	Cuscinetto 30210 (50x90x21,75)	1	30210
33	Carcassa comando	1	400 014 9
34	Anello seeger E 40 (UNI 7435-75)	1	E 40
35	Pignone Z17 M. 6 Ø 40 comando	1	400 017 0
36	Albero comando	1	400 017 6
37	Cuscinetto 32208 (40x80x24,75)	1	32208
38	Distanziale x albero comando	1	400 013 6
39	Cuscinetto 6208 (40x80x18)	1	6208
40	Ghiera autobloccante km. 40 x 1,5	1	GHIERA 40
41	Mozzo comando	1	400 002 4
42	Anello di tenuta 35/80/10	1	35/80/10
43	Carcassa rinvio	2	400 015 0
44	Albero esagonale	1	400 0102 1600
45	Fermo albero esagonale	1	400 006 9
46	Grano M10x14 (UNI 5929-67)	1	GRPUNTA 10x14
47	Flangia scatola comando	1	400 018 7

Scatola comando completa 2200	400 019 1
Scatola rinvio completa 2200	400 019 0
Scatola rinvio completa con riduttore 1250	400 031 0